

## Technický list stojanový zvedák EMANUEL MCL 55.4.S



### Základní popis:

- sestava 4 sloupů o maximální nosnosti 5,5 t (sada celkem 22 t),
- verze STANDARD (1 sestava s jedním hlavním ovládacím panelem pro 4, 6 nebo i 8 sloupů),
- verze EXPANDABLE (1 sestava nebo 2 zcela na sobě nezávislé sestavy, 2 hlavní ovl. panely...),
- standardně vidle pro TRUCK+BUS kola o průměru 900 - 1 200 mm (nastavitelné vidle viz str. 3),
- hlavní ovládací panel s LCD... na sloupu č. 1, pomocné ovládací panely na sloupech č. 2, 3 a 4,
- volba provozních režimů (4 sloupy najednou, jednotlivé páry proti sobě, stojany samostatně...),
- manuální tukové mazání u všech sloupů (nadstandard lze dodat i automatické tukové mazání),
- hydraulický paletizační vozík u každého sloupu (pro snadnou a bezpečnou manipulaci na hale),
- PLC procesorové řízení, automatické vyrovnávání výšky zdvihu všech sloupů,
- bezpečnostní spínače opotřebení nosné matice a překážky pod nosnými vidlemi,
- absolutní enkodér u každého sloupu (min. / max. zdvih, synchronizace / bezpečnost),
- propojení stojanů kabely s konektory, kontrola správného fázování motorů, ovládání 24 V,
- nadstandard možnost rozšíření 4sloupů o další sloupy na sadu 6 / 8 atd. sloupů,
- el. motor 400 V - 1,85 kW u každého sloupu, hmotnost jednoho sloupu cca 355 kg,
- standardní barva modrá RAL 5015 nebo červená RAL 3002 dle fotografie,
- další fotografie a základní rozměry zvedáku viz str. 2.

### Elektronika verze STANDARD:

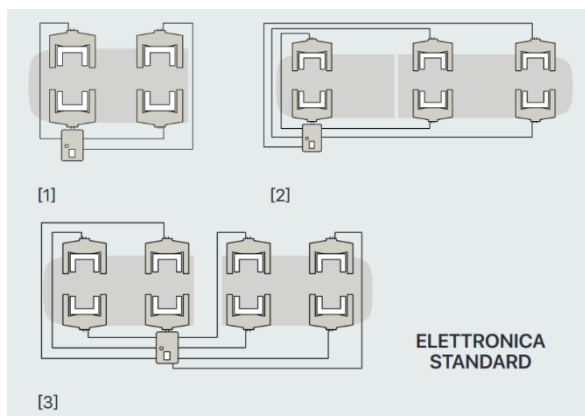

### Elektronika verze EXPANDABLE:

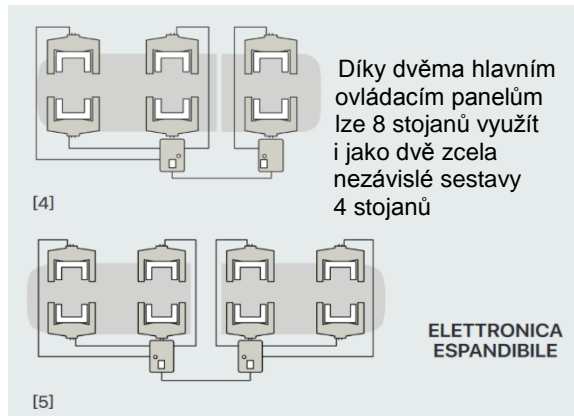

## TECHNOLOGY - GARAGE spol. s r.o.

Liberecká 102, 466 01 Jablonec nad Nisou

tel./fax: 483 360 139, tel.: 606 763 295

e-mail: m.lhotak@technology-garage.cz

Milan Lhoták - prodejce

KOMPLEXNÍ SLUŽBY od jednoho dodavatele  
PRODEJ - SERVIS - ZÁRUKY po celé ČR i v SR  
PROFI STROJE - NÁŘADÍ **pro VÁS od roku 1995**  
Jablonec nad Nisou - Opava - autorizovaní prodejci  
REFERENCE = instalováno již více jak 15 800 strojů

### Základní rozměry:

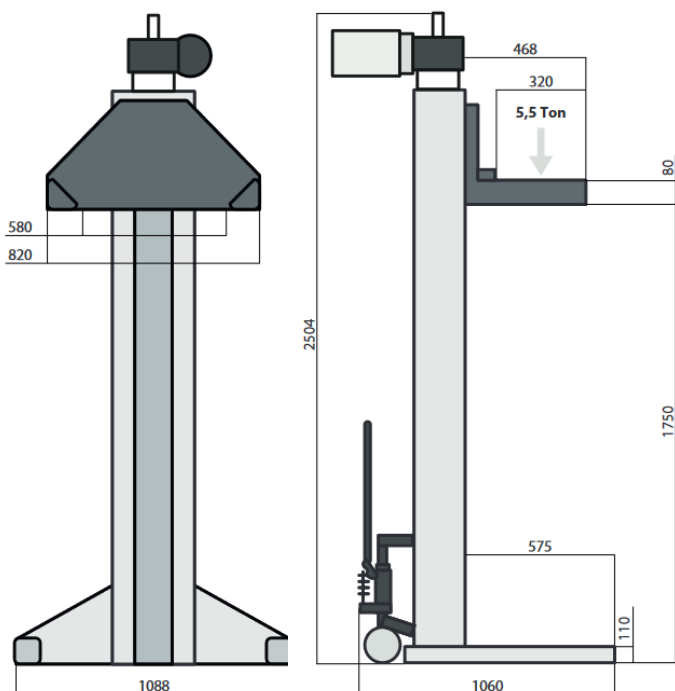

Standardní nosné vidle  
pro TRUCK + BUS kola  
o průměru 900 - 1 200 mm

### Rozšířená standardní výbava:

Hlavní ovl. panel  
na sloupu č. 1



Pomocný ovl. panel  
na sloupech č. 2, 3 a 4  
včetně majáku



NAHORU/DOLU/STOP tlačítko + maják

Absolutní enkodér  
u každého sloupu



Paletizační vozík  
u každého sloupu



Volba provozního režimu (LCD + tlačítka), ON / OFF vypínač, STOP tlačítko, kontrolky napájení a alarmu, zvuková signalizace atd.

**Poznámka:** Hlavní ovládací panel s LCD lze mít nadstandard i na vozíku. Pokud chcete ušetřit, tak lze na požádání tento typ 5,5 t stojanů dodat bez hydraulických paletizačních vozíků (manipulace se stojany pomocí očky), bez ovládacích tlačítek NAHORU/ DOLU na stojanech č. 2, 3 a 4 (zůstalo by na stojanech jen STOP bezpečnostní tlačítko) a bez majáku signalizace provozu.

### Ilustrační fotografie stojanových zvedáků EMANUEL řady MCL:





## TECHNOLOGY - GARAGE spol. s r.o.

Liberecká 102, 466 01 Jablonec nad Nisou

tel./fax: 483 360 139, tel.: 606 763 295

e-mail: m.lhotak@technology-garage.cz

Milan Lhoták - prodejce

KOMPLEXNÍ SLUŽBY od jednoho dodavatele  
PRODEJ - SERVIS - ZÁRUKY po celé ČR i v SR  
PROFI STROJE - NÁRADÍ **pro VÁS od roku 1995**  
Jablonec nad Nisou - Opava - autorizovaní prodejci  
REFERENCE = instalováno již více jak 15 800 strojů

### Nadstandardní příslušenství dle skutečné potřeby zákazníka (výběr):

ART. HS/55/4 - silnější motory 2,2 kW

ART. ALLS4 - automatické tukové mazání šroubovice a matic

ART. RCUC - dálkové kabelové ovládání NAHORU/DOLU/STOP

ART. RALX - jiná barva RAL sloupů

ART. CMRP4 - kryty motorů a převodovky

ART. CABLES XX - delší kabely mezi stojany

ART. AW500/700 - redukce vidlí pro kola průměr 500 - 700 mm

ART. AW700/800 - redukce vidlí pro kola průměr 700 - 800 mm

ART. AW800/900 - redukce vidlí pro kola průměr 800 - 900 mm

ART. VWA4 - nastavitelné vidle kola 500 - 1 200 mm

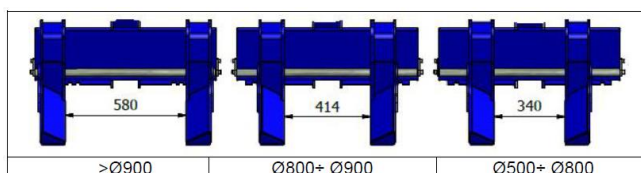

ART. CAV75F.NA - podpěra 7,5 t, výška 1 400 - 2 000 mm

ART. CAV100F.NA - podpěra 10 t, výška 1 250 - 1 850 mm

ART. CAV75F.NAR - podpěra 7,5 t, výška 1 470 - 2 140 mm

ART. CAV100F.NAR - podpěra 10 t, výška 1 320 - 1 990 mm

ART. FWCB 8,5 - nosná traverza mezi dva sloupky 8,5 t

ART. FWCB 15 - nosná traverza mezi dva sloupky 15 t



CAV NA

CAV NAR

